

SHINING 3D
METROLOGY

OptimScan Q12

Escáner de inspección 3D de alta precisión



OptimScan Q12

OptimScan Q12 es un escáner 3D de alta precisión con 4 cámaras de 12,3 megapíxeles. Admite dos rangos de escaneo, lo que permite a los usuarios alternar entre ellos con un solo clic. En comparación con la generación anterior, OptimScan Q12 ofrece capacidades mejoradas de adquisición de datos, mayor velocidad de escaneo y una adaptabilidad más amplia a distintos materiales.

Además su compatibilidad con robots permite soluciones personalizadas y totalmente automatizadas para adaptarse a cualquier escenario.



4 × cámaras de 12,3 MP



Doble rango de escaneo



Fusión Monocular-Estéreo (MSF)



Exposición múltiple



Captura única < 1 s





SHINING 3D

SHINING 3D

HOME

START





Escáner de alto rendimiento

El OptimScan Q12, equipado con 4 cámaras de 12,3 megapíxeles, captura con precisión las características geométricas detalladas de la superficie de un objeto.

Sus módulos de hardware y algoritmos avanzados de reconstrucción 3D, ofrecen una precisión sin precedentes de hasta 0,005 mm, garantizando una repetibilidad estable.





SHINING 3D



Doble rango de escaneo, un solo click

El OptimScan Q12 ofrece dos rangos de escaneo intercambiables con un solo clic, eliminando el ajuste manual de la apertura y la distancia focal. Los datos escaneados de diferentes rangos pueden fusionarse sin problemas en el software, asegurando su eficiencia y nivel de detalle.



Rango largo
430 × 300 mm



Rango corto
160 × 110 mm





Fusión Monocular-Estéreo (MSF)

La función de fusión monocular-estéreo puede aumentar eficazmente la cobertura de datos y mejorar la integridad del escaneo, como las esquinas comunes y las uniones de piezas industriales.

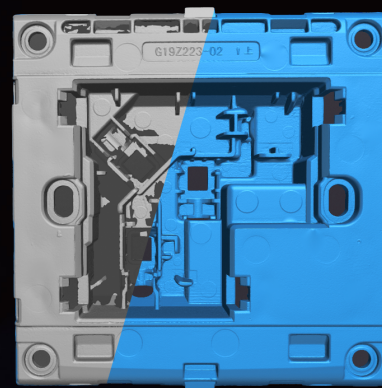

MSF
desactivado

MSF
activado

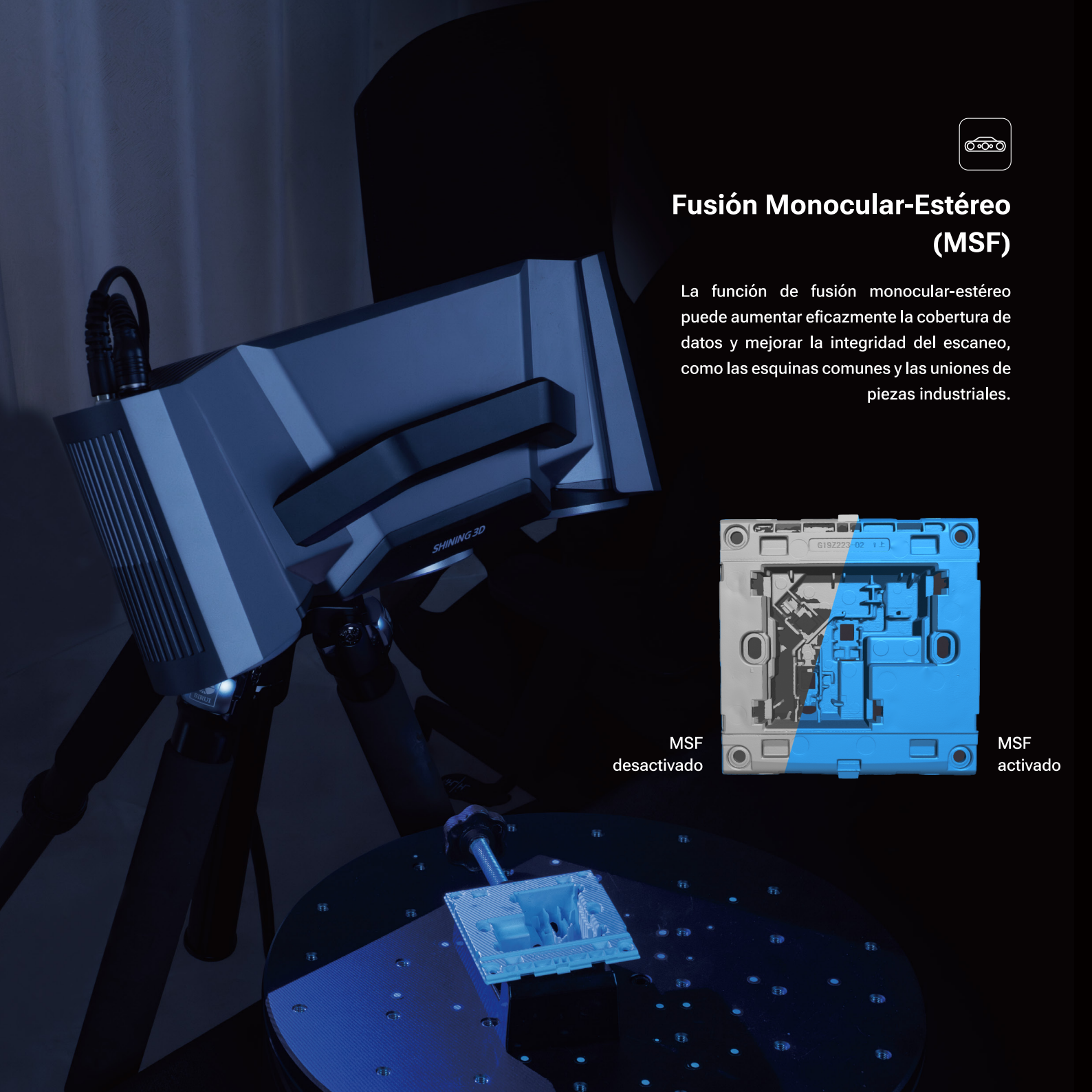



Exposición múltiple, para un escaneo más rápido

Impulsado por un módulo de computación de doble chip integrado, el OptimScan Q12 ofrece adquisición de imágenes y procesamiento de datos rápidos. Cada captura se realiza en menos de 1 segundo, registrando 12 millones de puntos con una precisión excepcional. Para agilizar aún más el flujo de trabajo, el Q12 ofrece varios modos de exposición, incluyendo la exposición automática inteligente, que reduce drásticamente el tiempo de escaneo y asegura unos resultados óptimos en diversas condiciones y superficies.

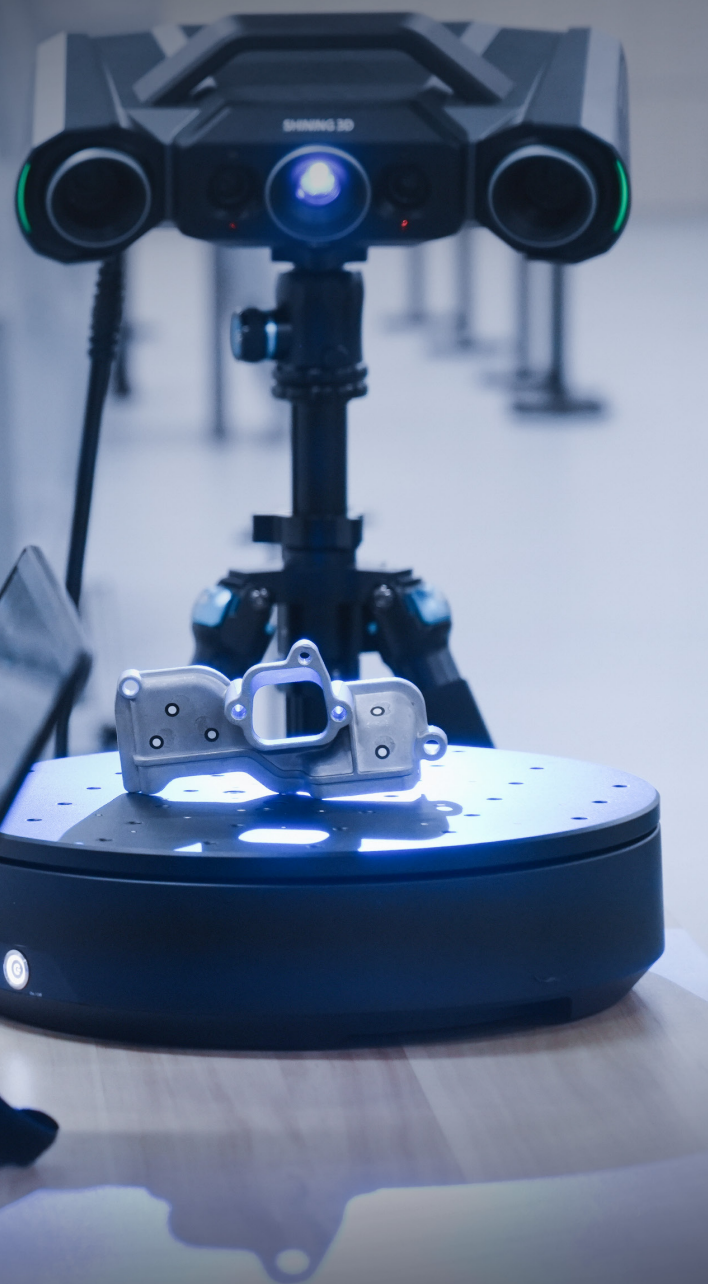

Versátil y altamente adaptable

El OptimScan Q12 es compacto y fácil de transportar, lo que permite un escaneo manual flexible. Para operaciones semiautomatizadas, se combina con un trípode fijo y una mesa giratoria automática con capacidad de carga de hasta 20 kg, lo que mejora la eficiencia y la consistencia del escaneo. En modo totalmente automatizado, se integra con un robot para tareas de inspección repetitivas y precisas.

- Manual



- Semiautomatizado



- Automatizado





Solución de inspección automatizada

El OptimScan Q12 se integra perfectamente con un sistema inteligente de inspección 3D, permitiendo un flujo de trabajo completamente automatizado desde el escaneo hasta la generación del informe.



Flujo de trabajo



Configuración de la ruta del robot



Escaneo 3D automatizado



Análisis de datos automatizado



Generación automática de informes



ESPECIFICACIONES TÉCNICAS

OptimScan Q12

Alcance de escaneado	Rango largo	Rango corto
FOV	430 × 300 mm	160 × 110 mm
Exactitud	0,015 mm	0,005 mm
Distancia entre puntos	0,1 mm	0,04 mm
Distancia de trabajo	590 mm	210 mm
Profundidad de campo	300 mm	60 mm
Resolución	4 × 12,3 MP	
Fuente de luz	LED azul	
Peso	OptimScan Q12: 3,5 kg	
Dimensiones	366 × 162 × 132 mm	
Certificaciones	CE, FCC, ROHS, WEEE, KC, FDA, UKCA, IP50, TELEC, TiSAX	
Prueba de aceptación	VDI/VDE 2634 Parte2 (Aprobado en laboratorio de precisión con certificación ISO 17025)	

SHINING 3D Tech Co., Ltd.

- Hangzhou, China
P: 400-0799-666
No. 1398, Xiangbin Road, Wenyan,
Xiaoshan, Hangzhou, Zhejiang,
China, 311258

SHINING 3D Technology GmbH.

- Stuttgart, Germany
P: +49-711-28444089
Breitwiesenstraße 28, 70565, Stuttgart, Germany
- Barcelona, Spain
Calle 27, 10-16, Sector BZ, 08040 Barcelona, Spain

SHINING 3D (HK) COMPANY LIMITED.

- Hong Kong, China
P: 00852-23348468/23348568
Room 303A, 3/F, Tower 2, Enterprise Square Phase 1,9
Sheung Yue Road, Kowloon Bay, Kowloon, Hong Kong

SHINING 3D Technology Inc.

- California, USA
P: +1415-259-4787
2450 Alvarado St, Unit 7, San Leandro, CA 94577
- Florida, USA
2807 W Busch Blvd, Suite 200, Tampa, FL 33618

SHINING 3D Technology Japan Inc.

- Tokyo, Japan
Tradepia Odaiba, 2-3-1 Daiba, Minato-ku, Tokyo



Facebook



Instagram



LinkedIn



YouTube